

Målerforskruning - SERIES 165

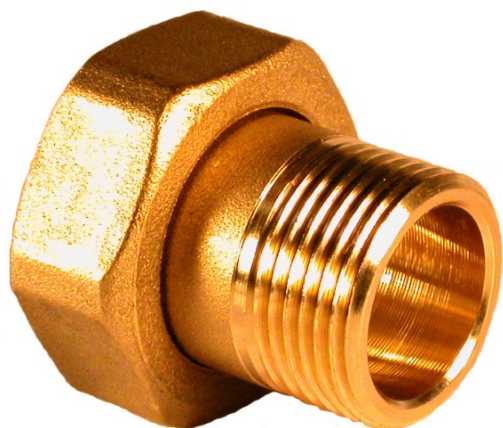

Støbt i messing

Legering i overensstemmelse med UBAs positivliste CW617N-DW

Fladt sæde med asbestfri pakning

Med indvendige "vinger" i nippeldelen, for hurtig montage

Gevind i ht. ISO 228

Sandblæst messing eller forniklet.

Fås i størrelser : fra 3/8"x1/2" til 2"x2" 1/2

ANVENDELSESOMRÅDE:

Maksimum arbejdstryk :	25 bar
Maksimum arbejdstemperatur :	130° C
Kan benyttes til :	Vand, luft, olie, alkohol og glykol

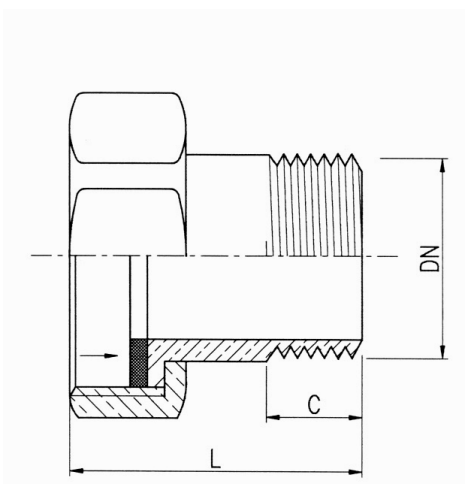

VVS nummer	DN	DN1	L	Vægt
484900 203	3/8"	1/2"	28	40
484900 204	1/2"	3/4"	32	60
484900 206	3/4"	1"	38	110
484900 208	1"	1" 1/4	43	185
484900 210	1" 1/4	1" 1/2	69	265
484900 211	1" 1/2	2"	79	395
484900 212	2"	2" 1/2	95	820

⚠ ADVARSEL: Installation, vedligeholdelse og enhver anden operation må kun udføres af kvalificeret personale.

? For yderligere information, kontakt venligst : salg@bjornhammer.dk